

第55回 和歌山県スポーツ少年団総合競技大会 バレーボール競技 小学生女子の部 一次予選

受 付 : 8:30~

監督者会議 : 8:45~

開 始 式 : 9:00~

7月6日(土)

県立橋本体育館

| | | | | | |
|---|----------|---|---|----------|---|
| <p>1 楠 見</p> <p>2 { $\begin{matrix} 21-6 \\ 21-12 \end{matrix} \}$ 0</p> <p>2 上 名 手</p> <p>2 { $\begin{matrix} 21-7 \\ 21-6 \end{matrix} \}$ 0</p> | <p>A</p> | <p>2 { $\begin{matrix} 21-12 \\ 21-7 \end{matrix} \}$ 0</p> <p>3 南 白 浜</p> | <p>13 箕 島</p> <p>2 { $\begin{matrix} 21-11 \\ 21-6 \end{matrix} \}$ 0</p> <p>14 キッズエンジェル</p> <p>2 { $\begin{matrix} 21-18 \\ 18-21 \\ 15-5 \end{matrix} \}$ 1</p> | <p>E</p> | <p>2 { $\begin{matrix} 21-4 \\ 21-5 \end{matrix} \}$ 0</p> <p>15 印南はまゆう</p> |
| <p>4 宇 久 井</p> <p>2 { $\begin{matrix} 21-13 \\ 21-12 \end{matrix} \}$ 0</p> <p>5 キッズファイターズ</p> <p>2 { $\begin{matrix} 21-15 \\ 21-19 \end{matrix} \}$ 0</p> | <p>B</p> | <p>2 { $\begin{matrix} 21-14 \\ 21-10 \end{matrix} \}$ 0</p> <p>6 中 貴 志</p> | <p>16 吉 備</p> <p>2 { $\begin{matrix} 21-6 \\ 21-15 \end{matrix} \}$ 0</p> <p>17 田 辺</p> <p>2 { $\begin{matrix} 21-9 \\ 21-14 \end{matrix} \}$ 0</p> | <p>F</p> | <p>2 { $\begin{matrix} 21-15 \\ 21-11 \end{matrix} \}$ 0</p> <p>18 Sジュニア</p> |
| <p>7 貴 志 川</p> <p>2 { $\begin{matrix} 21-13 \\ 21-17 \end{matrix} \}$ 0</p> <p>8 新 宮</p> <p>2 { $\begin{matrix} 21-14 \\ 21-6 \end{matrix} \}$ 0</p> | <p>C</p> | <p>2 { $\begin{matrix} 21-11 \\ 21-7 \end{matrix} \}$ 0</p> <p>9 新 南</p> | <p>19 あ ら 川</p> <p>2 { $\begin{matrix} 21-16 \\ 21-11 \end{matrix} \}$ 0</p> <p>20 広 瀬</p> <p>2 { $\begin{matrix} 21-12 \\ 21-15 \end{matrix} \}$ 0</p> | <p>G</p> | <p>2 { $\begin{matrix} 21-14 \\ 18-21 \\ 15-7 \end{matrix} \}$ 1</p> <p>21 耐 久</p> |
| <p>10 岩 出 市</p> <p>2 { $\begin{matrix} 21-12 \\ 21-4 \end{matrix} \}$ 0</p> <p>11 富 田</p> <p>2 { $\begin{matrix} 21-0 \\ 21-5 \end{matrix} \}$ 0</p> | <p>D</p> | <p>2 { $\begin{matrix} 21-17 \\ 16-21 \\ 15-8 \end{matrix} \}$ 1</p> <p>12 お ぐ ら</p> | <p>22 川 辺 ひ か り</p> <p>2 { $\begin{matrix} 21-5 \\ 21-14 \end{matrix} \}$ 0</p> <p>23 下 里</p> <p>2 { $\begin{matrix} 21-10 \\ 21-4 \end{matrix} \}$</p> | <p>H</p> | <p>2 { $\begin{matrix} 21-13 \\ 21-6 \end{matrix} \}$ 0</p> <p>24 浜 宮</p> |

7月6日(土)

かつらぎ体育センター

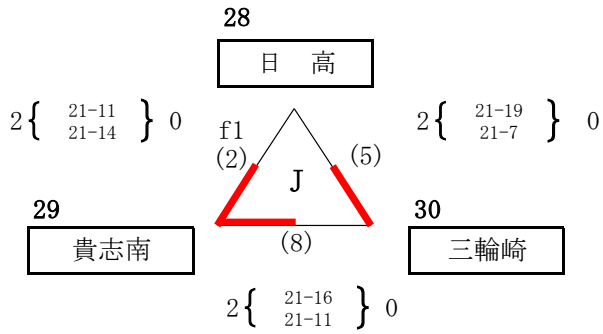
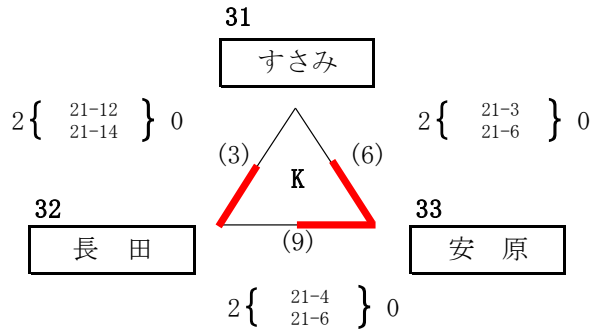
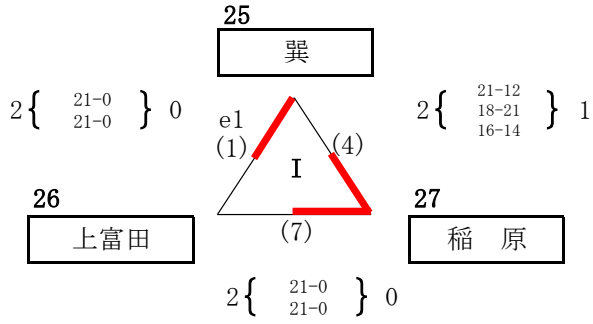

I, J, Kブロックは追込み方式です。

()は試合順です。

○決勝トーナメント組合せについて

予選終了後県立橋本体育館において2日目の抽選会を行います。抽選は先着順とします。代理抽選も可能とします。

○ブロック予選の順位について

勝率・セット率・ポイント率で決定する。

それでも決まらない場合は、各チーム代表選手6人によるくじ引きとする。

○審判について

審判は、各ゾーンの残っているチーム

第55回 和歌山県スポーツ少年団総合競技大会 バレーボール競技 小学生女子の部 決勝トーナメント

7月7日(日)

受付：8:30～

監督者会議：8:45～

県立橋本体育館

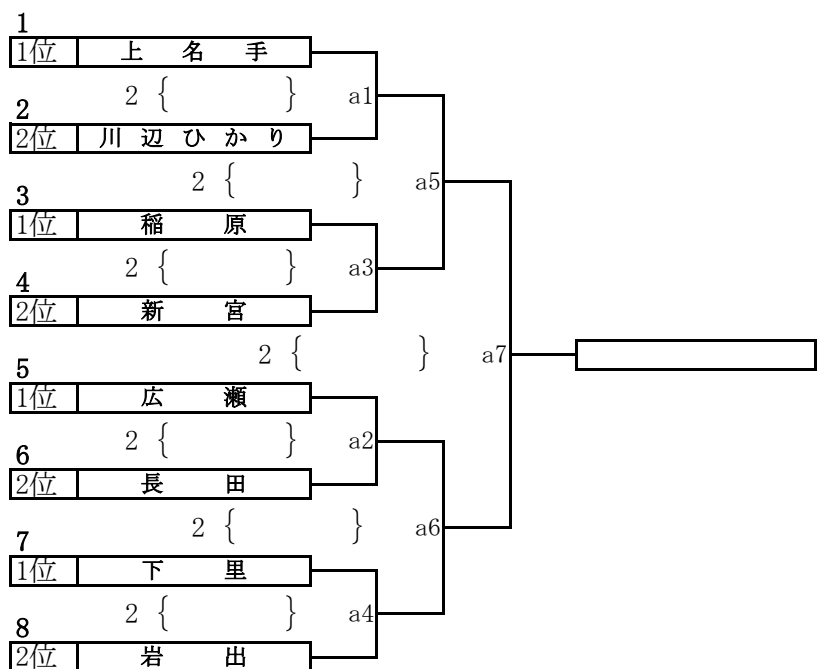

○審判について
a1の審判は、3,4のチーム
後、負け審

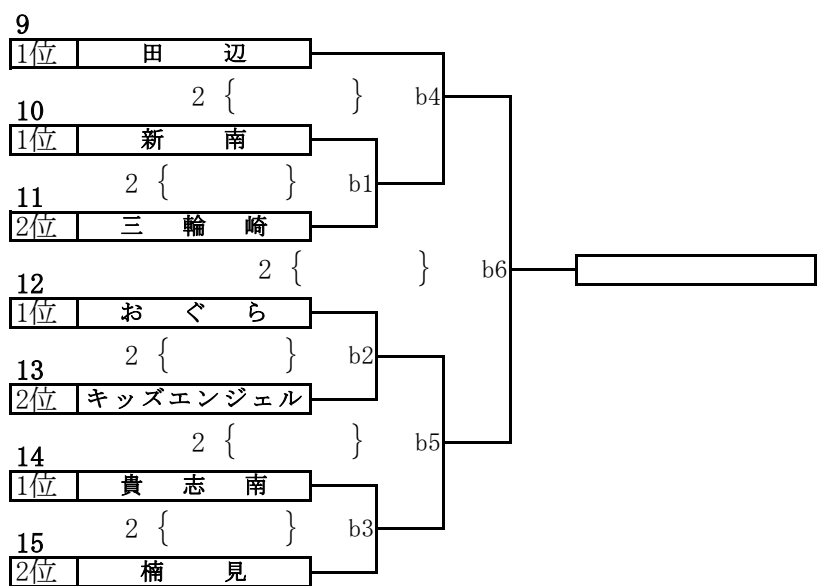

○審判について
b1の審判は、9のチーム
後、負け審

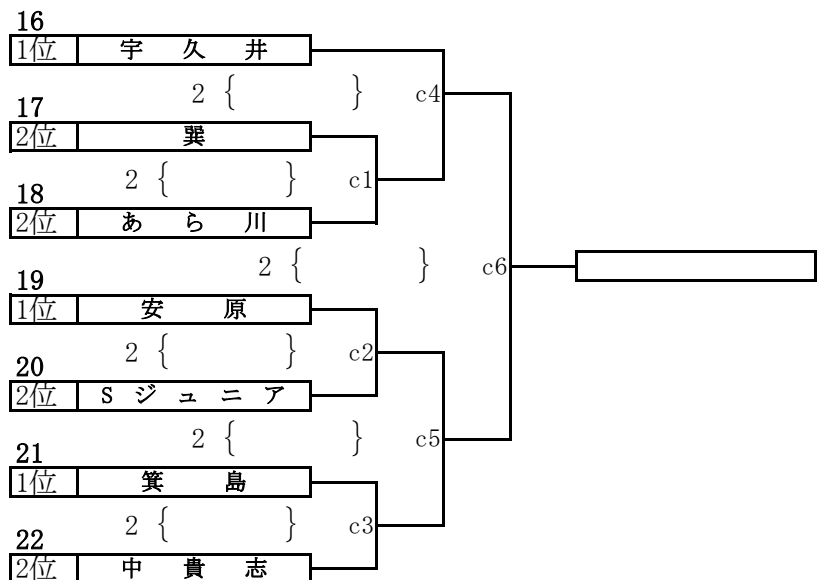

○審判について
c1の審判は、16のチーム
後、負け審

第55回 和歌山県スポーツ少年団総合競技大会バレーボール競技 小学生男子の部 一次予選

7月6日(土)

九度山文化スポーツセンター

受付：8:30～

監督者会議：8:45～

開始式：9:00～

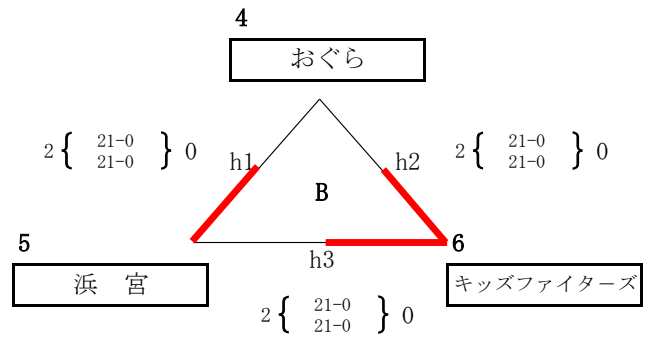
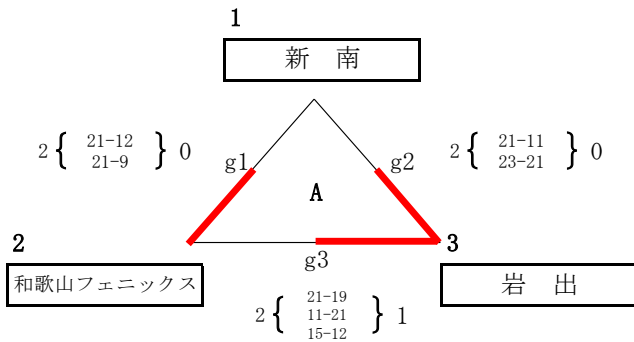

○決勝トーナメント組合せについて

予選終了後県立橋本体育館において2日目の抽選会を行います。抽選は先着順とします。代理抽選も可能とします。

○ブロック予選の順位について

勝率・セット率・ポイント率で決定する。
それでも決まらない場合は、各チーム代表選手6人によるくじ引きとする。

○審判について

審判は、各ゾーンの残っているチーム

第55回 和歌山県スポーツ少年団総合競技大会バレーボール競技 小学生男子 決勝トーナメント

受付：8:30～

監督者会議：8:45～

7月7日(日)

県立橋本体育館

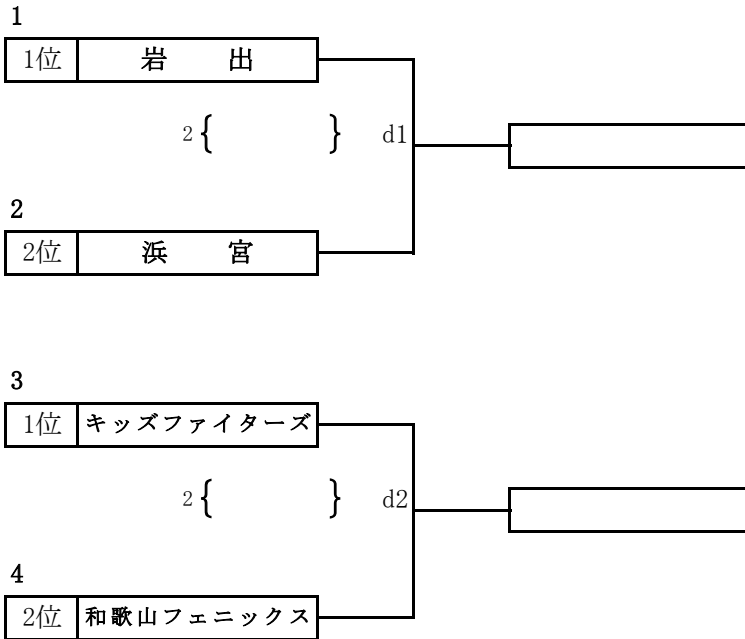

○審判について

d1の審判は3,4のチーム

後、負け審

受付：8:30～

監督者会議：8:45～

開始式：9:00～

7月6日(土)

岩出市民総合立体育館

岩出市立上岩出小学校体育館

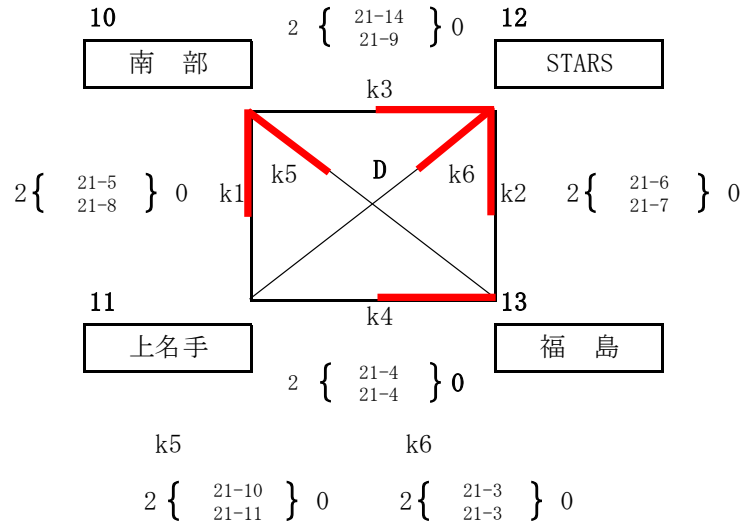
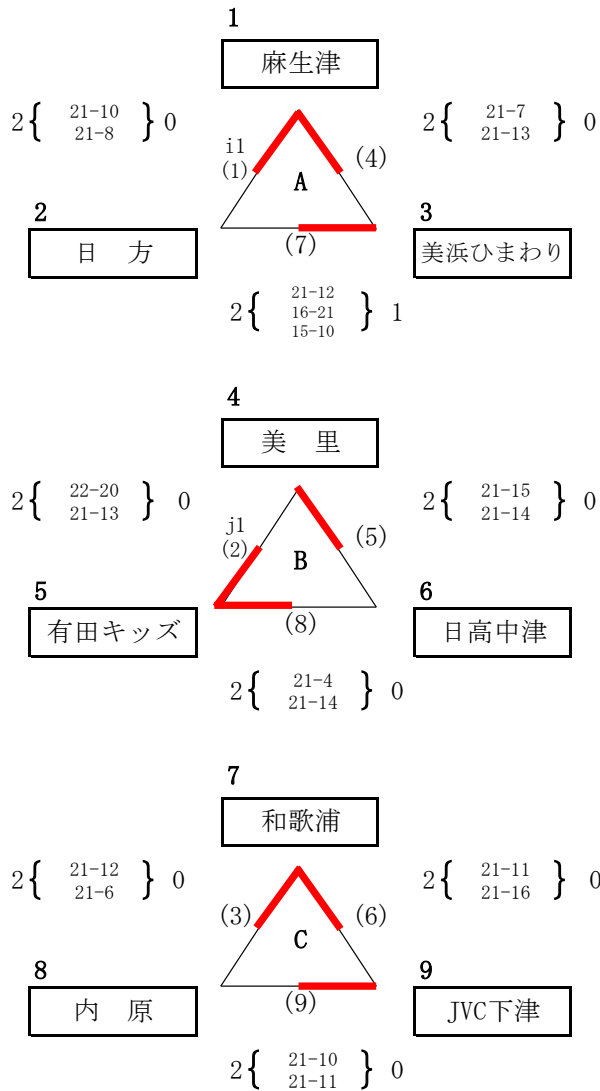

A, B, Cブロックは追込み方式です。

()は試合順です。

○決勝トーナメント組合せについて

予選終了後県立橋本体育館において2日目の抽選会を行います。抽選は先着順とします。代理抽選も可能とします。

○ブロック予選の順位について

勝率・セット率・ポイント率で決定する。

それでも決まらない場合は、各チーム代表選手6人によるくじ引きとする。

○審判について

A, B, Cゾーン ゾーンに残っているチーム

Dゾーン 時計回り

K5, K6の試合については、ゾーンの残っている両チーム

第55回 和歌山県スポーツ少年団総合競技大会バレーボール競技 小学生混合の部 決勝トーナメント

受付：8:30～
監督者会議：8:45～

7月7日(日)

岩出市民総合立体育館

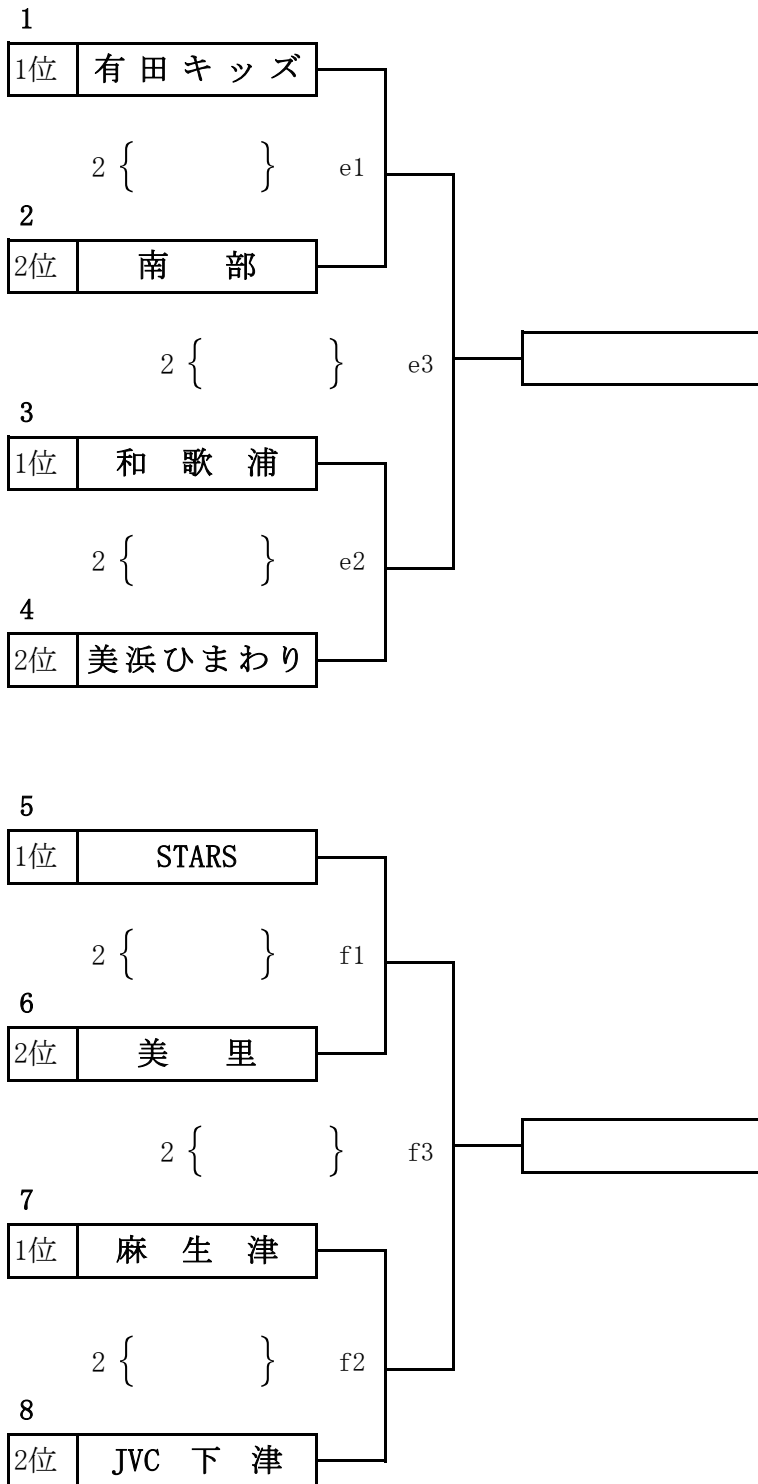

○審判について

e1の審判は3,4のチーム
f1の審判は7,8のチーム
後、負け審